

スピンドルが吐出しない内ネジ式ゲートを設置する柵のグレーチングを回転蓋付にすることにより、重いグレーチングの開閉作業をすることなく、楽に安全にゲート操作を行うことができます。

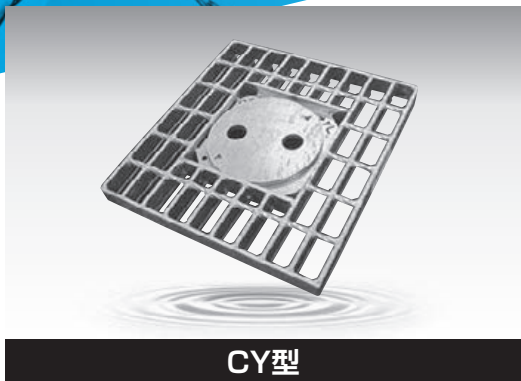

CY型

特長

● ゲート操作が楽 ●

グレーチングの開閉
必要なし

● 車の通行に対応 ●

蓋にロック機能付き

● 高張力鋼 ●

強度に優れた
「ハイテン鋼」を使用

・ハイテン鋼を使用しているため、グレーチング自体の厚みを薄くでき、軽量化とコストの削減ができます。

仕様

回転蓋の位置、個数、グレーチングのサイズ等、現場に合わせて自由に設計できます。

※お見積り時に必要となる条件

- ・C×D寸法(柵の開口寸法)
- ・荷重条件(耐荷重、目の方向)
- ・目の粗さ(荒目・細目)
- ・消音仕様(有・無)
- ・現場図面(蓋の位置決めに必ず必要となります)



お見積り・承認図作成は、現場図面にて
打ち合わせが必要となります。

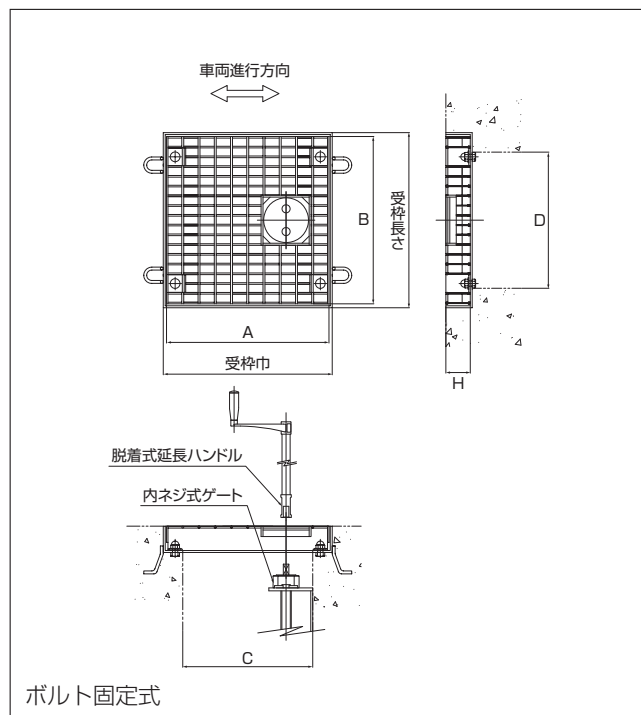

※サイズにより仕様が異なります。
※寸法A、B、Hはサイズおよび荷重条件により異なります。

現場写真

